

МОМЕНТ ЗАТЯЖКИ, даН.м	
Гайка шкива ВРУП (фиксация регулировки)	9

### ПРОВЕРКА УСТАНОВКИ НАЧАЛЬНОГО УГЛА ОПЕРЕЖЕНИЯ ВПРЫСКА НА ТНВД СО ШКИВОМ ВРУП

Снимите маслоотстойник (2) и топливопроводы (3) высокого давления с помощью приспособления **Mot. 1383**.

Вверните вместо заглушки (4) опорную оправку **Mot. 856-02** с установленной распорной втулкой.

Наверните на индикатор удлинитель, входящий в комплект приспособления **Mot. 856-02**, затем установите индикатор и закрепите на опорной оправке **Mot. 856-02**.

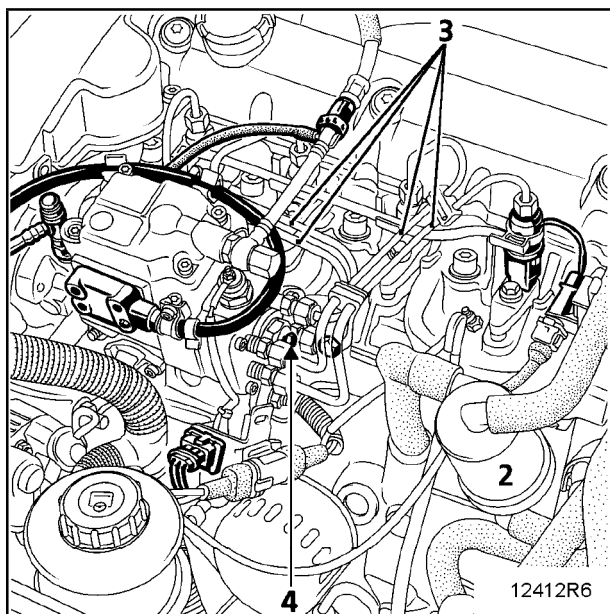

Установите стрелку индикатора в положение, соответствующее НМТ плунжера ТНВД.

Проверьте, что ножка индикатора свободно перемещается в корпусе насоса и что индикатор по-прежнему показывает значение НМТ (проверку необходимо производить каждый раз после проворота коленчатого вала двигателя).

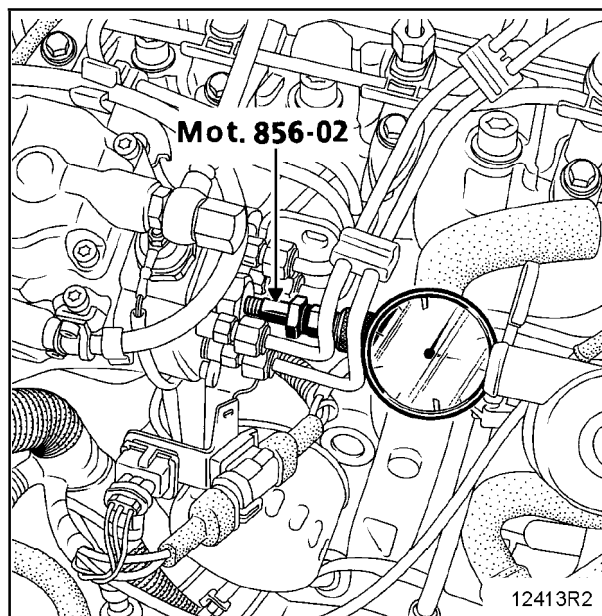

Проверьте, что ход плунжера насоса меньше, чем перемещение ножки индикатора.